

Sistema di supporto a cremagliera

sistema di sostegno a cremagliera costituito da una serie di montanti in alluminio

corredato da un'ampia gamma di accessori realizzati in acciaio

i vari modelli di supporti consentono di realizzare piani o mensole in legno e ripiani in vetro

offrono estrema versatilità costruttiva e funzionale, utilizzo semplice

garantita ottima resistenza ai carichi d'impiego

Système de support a crémaillère

système de support a crémaillère composé d'une série de montants en aluminium

comprend une vaste gamme d'accessoires réalisés en acier

les différents modèles de support permettent de réaliser des tablettes ou des étagères en bois ou en verre

s'adaptent à toutes sortes de réalisations et de fonctions emploi simple

garantit une excellente résistance aux charges

Toothed rack system

Track-support system made up of a series of aluminium stanchions

supplied with a wide selection of steel accessories

the various types of supports allow wooden tops or shelves and crystal shelves

highly adaptable in its construction and functions; easy to use

guaranteed high resistance in all its uses

Trägerzahnstangensysteme

Regelstützsystem bestehend aus einer Serie von Aluminiumstützen

Ausgestattet mit einem breiten Angebot von aus Stahl hergestellten Zubehörteilen

die verschiedenen Modelle der Stützprofile ermöglichen die Realisierung von Holzregalen oder- Konsolen und Glasregalen

es bietet eine extrem konstruktive und funktionelle Vielseitigkeit, eine einfache Verwendung

garantier eine optimale Belastungsfähigkeit

Sistema de sostén a cremallera

sistema de soporte de cremallera compuesto por una serie de montantes de aluminio

está equipado con una amplia gama de accesorios de acero

los varios modelos de soportes permiten realizar estantes o repisas de madera y estantes de cristal

son muy versátiles y, por lo tanto, ofrecen varias posibilidades de construcción y funcionalidad, son fáciles de usar

son muy resistentes a las cargas de empleo

E4676

per pannello/pour panneau/for panel/für Paneel/para paneles 30 mm



- Montante intermedio
- Montant intermédiaire
- Intermediate standbeam
- Zwischen-Stützprofil
- Montante intermedio

E7010



- Montante intermedio
- Montant intermédiaire
- Intermediate standbeam
- Zwischen-Stützprofil
- Montante intermedio

E3027

per pannello/pour panneau/for panel/für Paneel/para paneles 25 mm



- Montante intermedio
- Montant intermédiaire
- Intermediate standbeam
- Zwischen-Stützprofil
- Montante intermedio

E2720

per pannello/pour panneau/for panel/für Paneel/para paneles 18 mm



- Montante intermedio
 - Montant intermédiaire
 - Intermediate standbeam
 - Zwischen-Stützprofil
 - Montante intermedio
- per/pour/for/für/por **Art. E5380**

A9602

per pannello/pour panneau/for panel/für Paneel/para paneles 22 mm



- Montante intermedio
- Montant intermédiaire
- Intermediate standbeam
- Zwischen-Stützprofil
- Montante intermedio

E5380

per pannello/pour panneau/for panel/für Paneel/para paneles 18 mm



- Montante laterale
 - Montant latéral
 - Lateral standbeam
 - Vertikales Seitenprofil
 - Montante laterale
- per/pour/for/für/por **Art. E2720**

B13081

per pannello/pour panneau/for panel/für Paneel/para paneles 19 mm



- Montante intermedio
- Montant intermédiaire
- Intermediate standbeam
- Zwischen-Stützprofil

per/pour/for/für/por **Art. B23166**

E2560

per pannello/pour panneau/for panel/für Paneel/para paneles 20 mm



- Montante laterale
 - Montant latéral
 - Lateral standbeam
 - Vertikales Seitenprofil
 - Montante laterale
- per/pour/for/für/por **Art. E2721**
E8241/E2558

B23166

per pannello/pour panneau/for panel/für Paneel/para paneles 19 mm



- Montante laterale
- Montant latéral
- Lateral standbeam
- Vertikales Seitenprofil
- Montante laterale

per/pour/for/für/por **Art. B13081**

E2721

per pannello/pour panneau/for panel/für Paneel/para paneles 20 mm



- Montante angolare
 - Montant d'angle
 - Angular standbeam
 - Eck- Stützprofil
 - Montante angular
- per/pour/for/für/por **Art. E2560**
E8241/E2558

E3069



- Montante intermedio
- Montant intermédiaire
- Intermediate standbeam
- Zwischen-Stützprofil
- Montante intermedio

E8241

per pannello/pour panneau/for panel/für Paneel/para paneles 20-23 mm



- Montante intermedio
 - Montant intermédiaire
 - Intermediate standbeam
 - Zwischen-Stützprofil
 - Montante intermedio
- per/pour/for/für/por **Art. E2560**
E2721/E2558

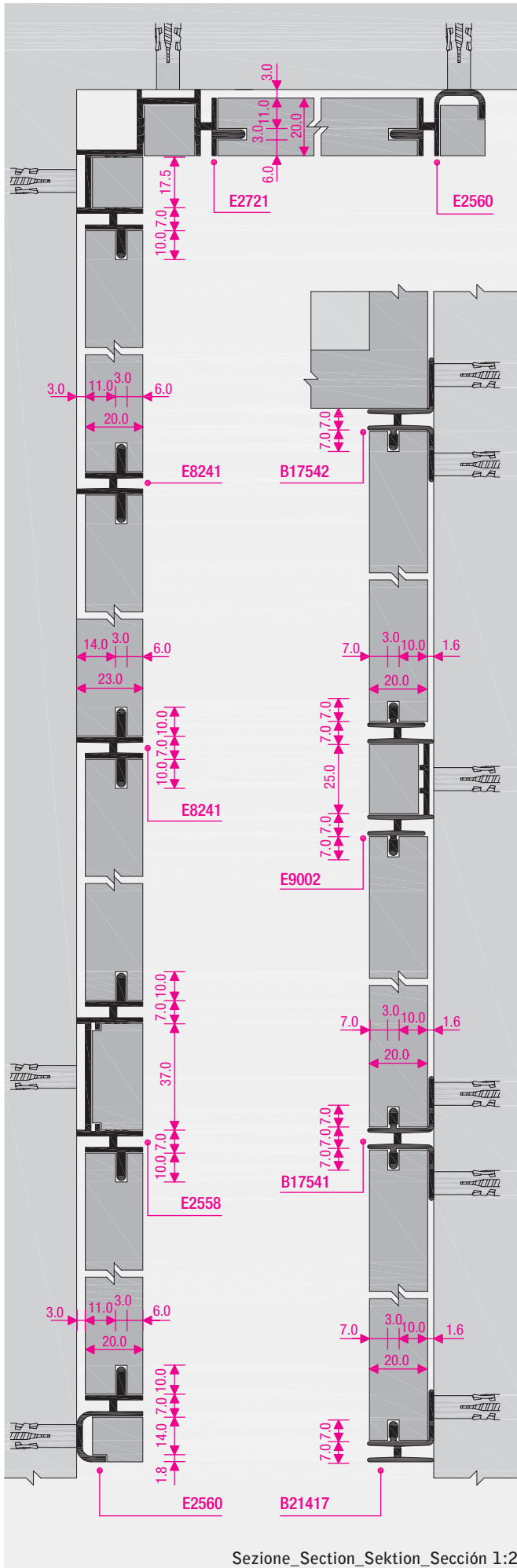

Sezione_Section_Sektion_Sekción 1:2

E2558

per pannello/pour panneau/for panel/für Paneel/para paneles 20 mm



- Montante intermedio
- Montant intermédiaire
- Intermediate standbeam
- Zwischen-Stützprofil
- Montante intermedio

per/pour/for/für/por Art. E2560
E2721/E8241

B17542

per pannello/pour panneau/for panel/für Paneel/para paneles 20 mm



- Montante intermedio
- Montant intermédiaire
- Intermediate standbeam
- Zwischen-Stützprofil
- Montante intermedio

per/pour/for/für/por Art. B17541
B21417/E9002

B17541

per pannello/pour panneau/for panel/für Paneel/para paneles 20 mm



- Montante intermedio
- Montant intermédiaire
- Intermediate standbeam
- Zwischen-Stützprofil
- Montante intermedio

per/pour/for/für/por Art. B17542
B21417/E9002

E9002

per pannello/pour panneau/for panel/für Paneel/para paneles 20 mm



- Montante intermedio
- Montant intermédiaire
- Intermediate standbeam
- Zwischen-Stützprofil
- Montante intermedio

per/pour/for/für/por Art. B17542
B17541/B21417

B21417

per pannello/pour panneau/for panel/für Paneel/para paneles 20 mm



- Montante laterale
- Montant latéral
- Lateral standbeam
- Vertikales Seitenprofil
- Montante lateral

per/pour/for/für/por Art. B17542
B17541/E9002

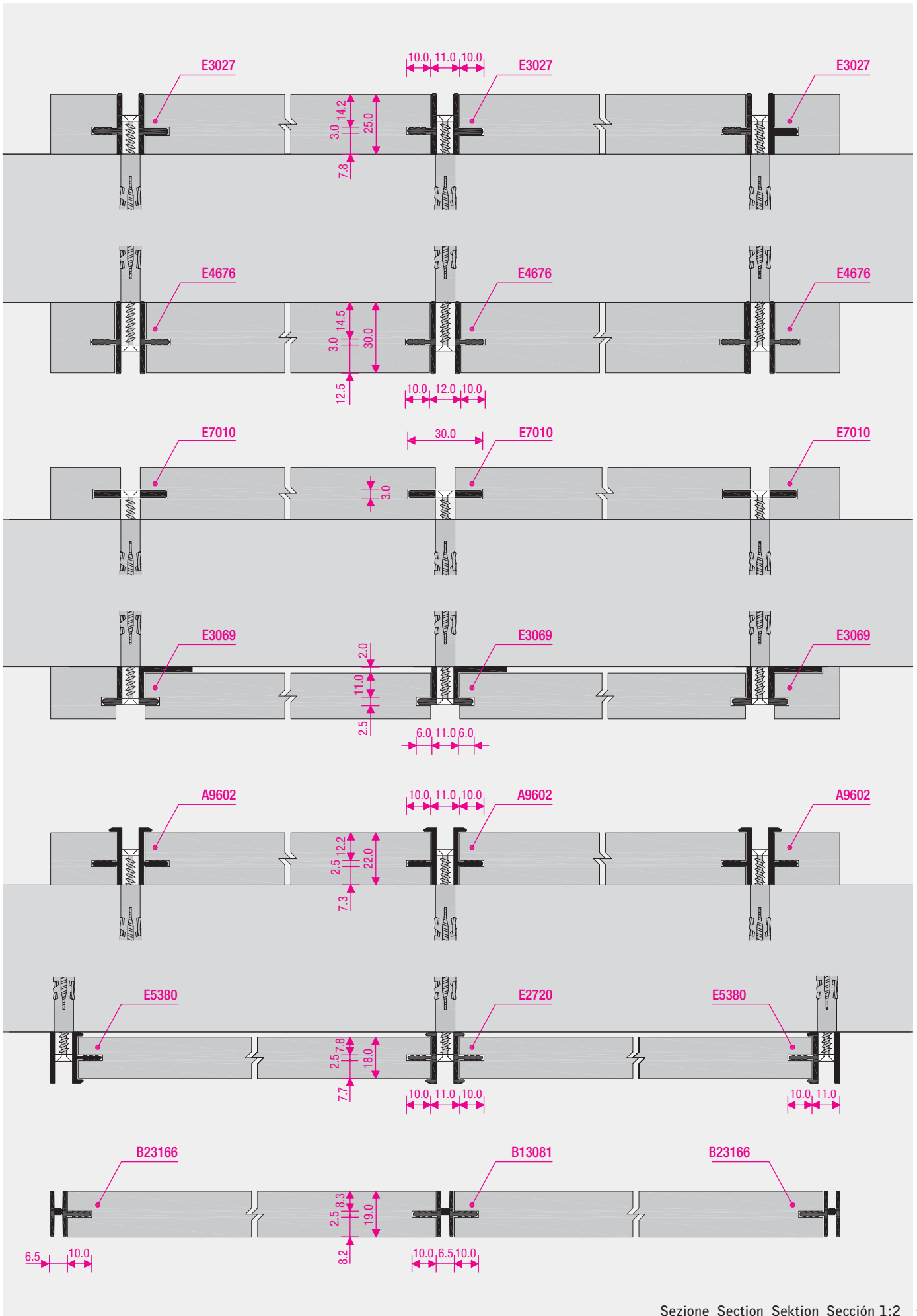

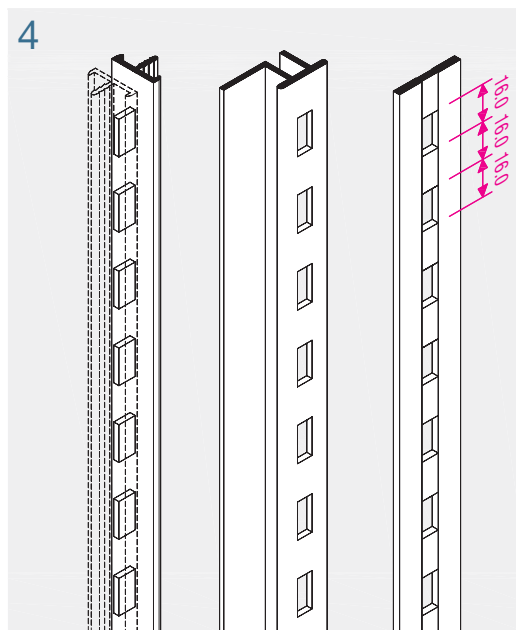
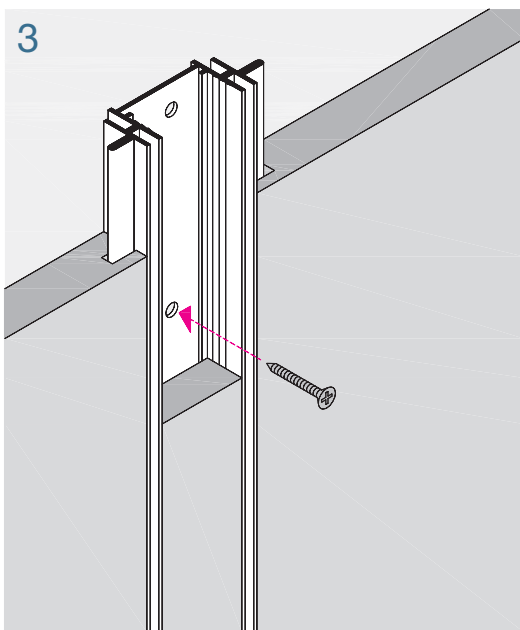
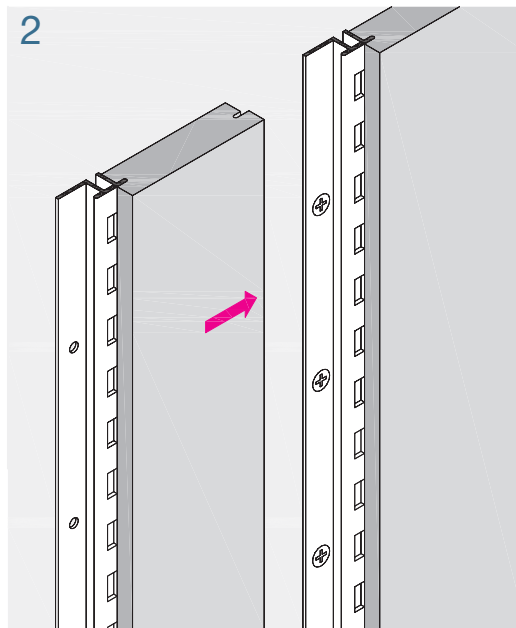
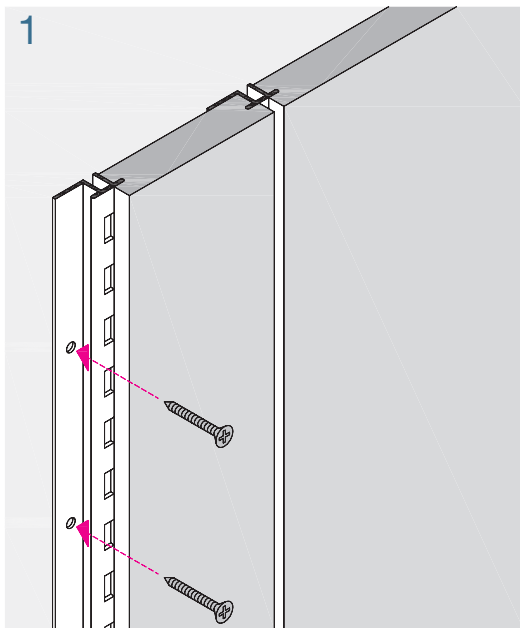

ASSEMBLAGGIO

- 1/2 Esempio di montaggio in sequenza dei montanti nei pannelli.
- 3 Tutti i montanti a cremagliera sono provvisti di foratura per il fissaggio a muro.
- 4 La tranciatura dei montanti per il sostegno dei ganci accessori è a passo costante.

ASSEMBLAGE

- 1/2 Exemple de montage en séquence des montants dans les panneaux.
- 3 Tous les montants à crémaillère sont équipés de trous pour la fixation au mur.
- 4 Le perçage des montants pour le support des crochets des accessoires est à écartement constant.

ASSEMBLY

- 1/2 Example of mounting sequence for standbeams on the panels.
- 3 All rack standbeams are provided with perforations for fixing to the wall.
- 4 The standbeams bearing the accessory hooks are cut at equal distances.

ZUSAMMENFÜGUNG

- 1/2 Montagebeispiel in Reihenfolge der Stützprofile in den Paneelen.
- 3 Alle Regelstützprofile sind mit Bohrungen für die Wandbefestigung versehen.
- 4 Die Einschnitte der Stützprofile für die Einhängung der Zubehörteile sind im gleich bleibendem Abstand.

MONTAJE

- 1/2 Ejemplo de montaje en secuencia de los montantes en los paneles.
- 3 Todos los montantes de cremallera están equipados con agujeros para su fijación de pared.
- 4 El corte de los montantes para el sostén de los ganchos de los accesorios se realiza con paso constante.