

Sistema scorrevole con apertura a libro

sistema di scorrimento con apertura a libro per contenitori con ante incernierate a un fianco

binario superiore in alluminio anodizzato

carrello superiore e pattino inferiore provvisti di cerniera da applicare all'anta

possibilità di prolungare l'altezza delle ante oltre la misura del contenitore

libertà dell'anta nella parte inferiore

Système coulissant pour portes avec ouverture à livre

système de coulissement pour portes avec ouverture à livre pour meubles avec portes articulées à un côté

rail supérieur en aluminium anodisé

chariot supérieur et côle inférieur équipés de charnières à appliquer à la porte

possibilité d'augmenter la hauteur des portes au-delà de la dimension du meuble

porte libre dans la partie inférieure;

Sliding system for folding doors

sliding system for storage units with folding, hinged doors on one side

upper truck and lower slider supplied with door hinge

door height may be extended beyond the unit frame

upper rail realised in anodised aluminium

free door on the lower part

Gleitsystem für falttüren

Gleitsystem mit Faltöffnung für Schränke mit an einer Seite Scharnieren Türen

obere Schiene aus eloxiertem Aluminium

oberer Schlitten und untere Laufwerk mit Scharnier, das an die Tür montiert wird

die Möglichkeit der Höhenverlängerung der Türen oberhalb der Struktur

Bewegungsfreiheit der Tür der unteren Seite

Sistema de deslizamiento con abertura de librillo

sistema de deslizamiento con abertura de librillo para contenedores con puertas ensambladas con bisagra en un solo panel lateral

el carril superior es de aluminio anodizado

el carro superior y el patín inferior están equipados con bisagra para aplicar a la puerta

es posible prolongar la altura de las puertas mas allá de la medida del contenedor

en la parte inferior, la puerta está libre

W10

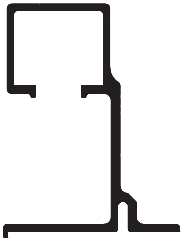

- Binario superiore
- Rail supérieur
- Upper rail
- Obere Schiene
- Carril superior

W31

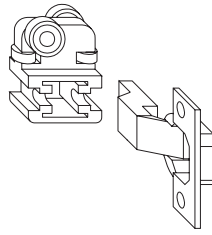

- Carrello superiore
- Chariot supérieur
- Upper truck
- Oberer Schlitten
- Carro superior

*fissaggio cerniera destro o sinistro
le fixage de la charnière peut être droite ou gauche
fixing hinges can be right or left
Scharnierbefestigung kann rechts oder links sein
el fijaje de la bisagra puede ser derecho ú izquierdo*

W11



- Binario superiore
- Rail supérieur
- Upper rail
- Obere Schiene
- Carril superior

W41

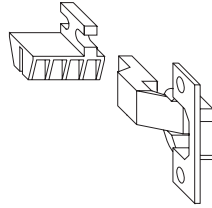

- Pattino inferiore
- Câle inférieur
- Lower slider
- Untere Laufwerk
- Patin inferior

*fissaggio cerniera destro o sinistro
le fixage de la charnière peut être droite ou gauche
fixing hinges can be right or left
Scharnierbefestigung kann rechts oder links sein
el fijaje de la bisagra puede ser derecho ú izquierdo*

W20



- Binario inferiore
- Rail inférieur
- Lower rail
- Untere Schiene
- Carril inferior

W51

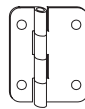

- Cerniera centrale
- Charnière centrale
- Central hinge
- Central Scharnier
- Bisagra central

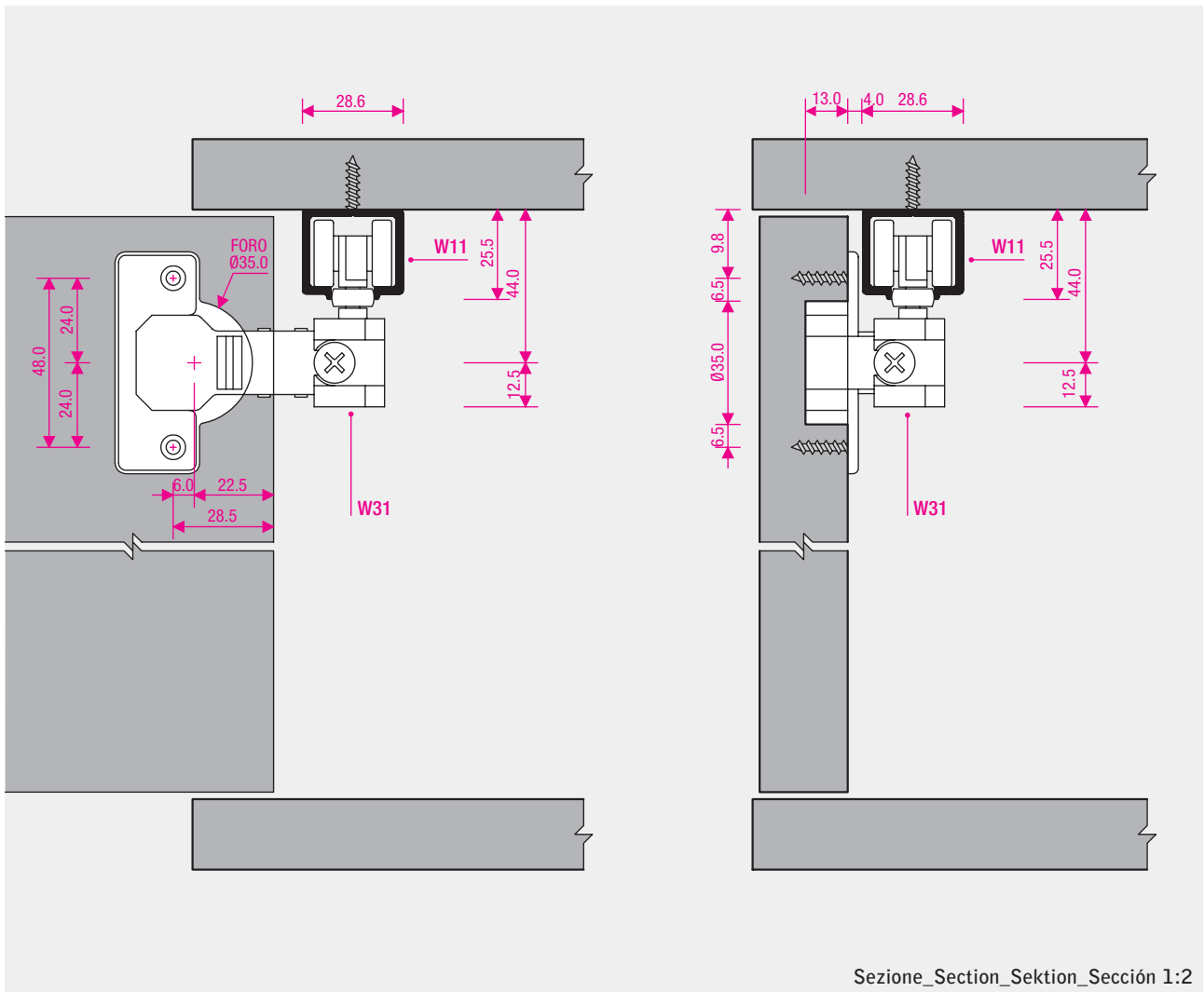

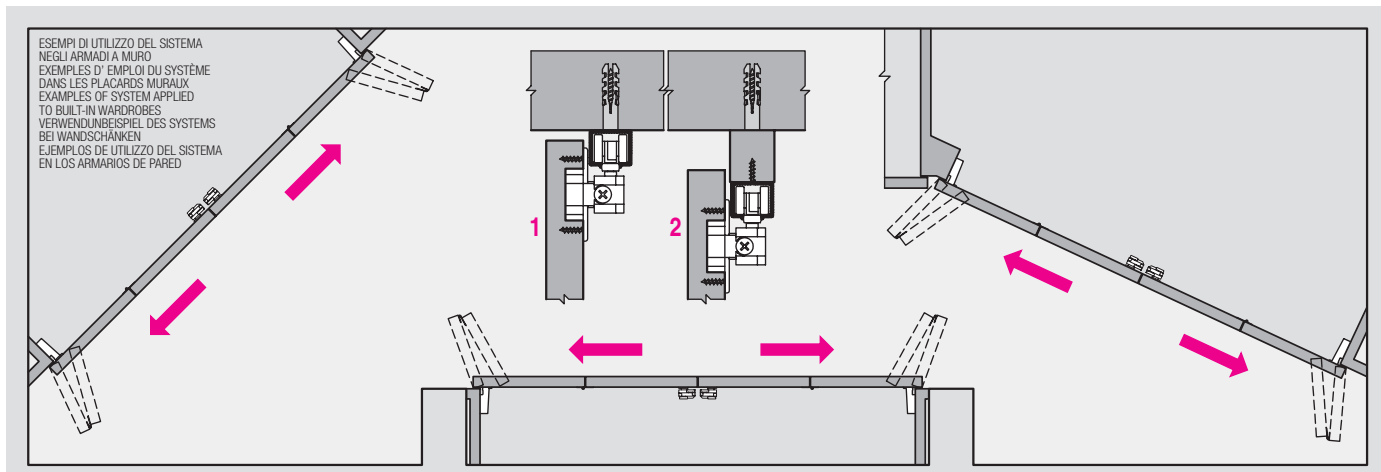
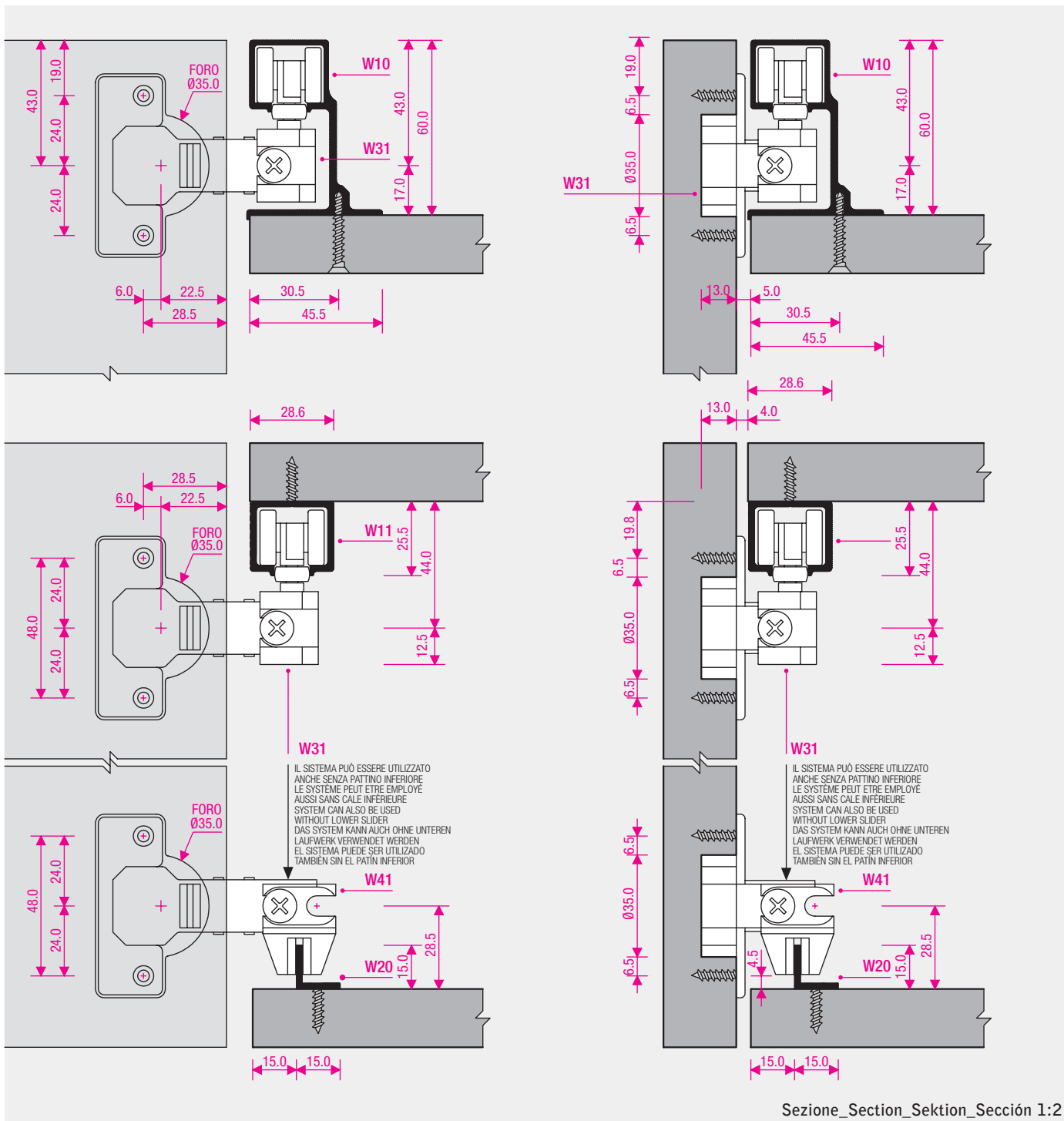

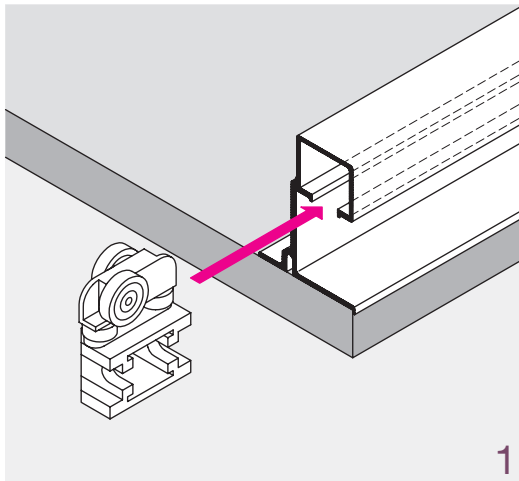

1

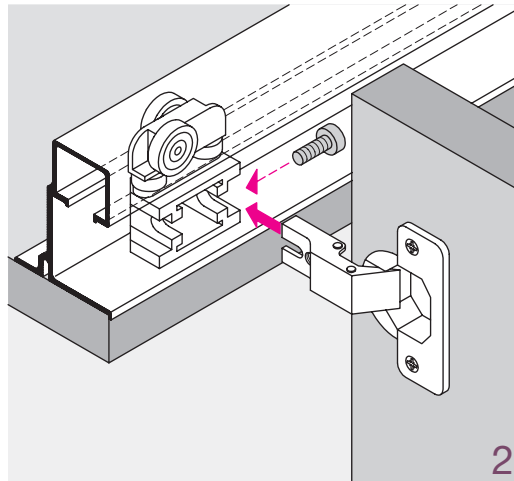

2

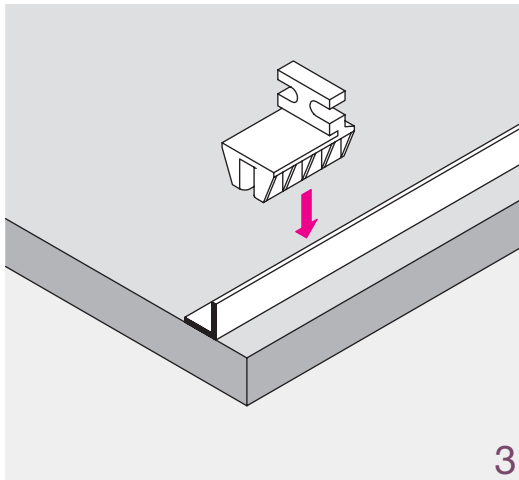

3

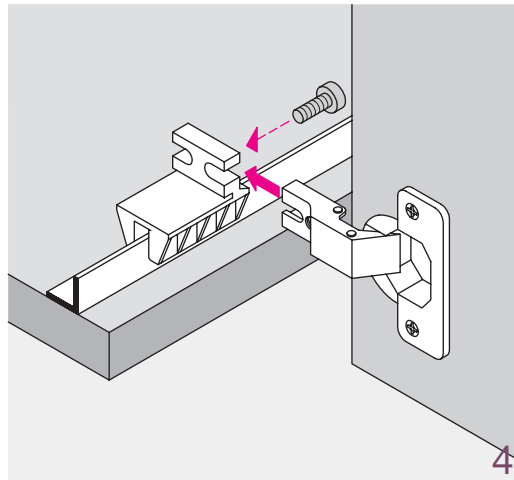

4

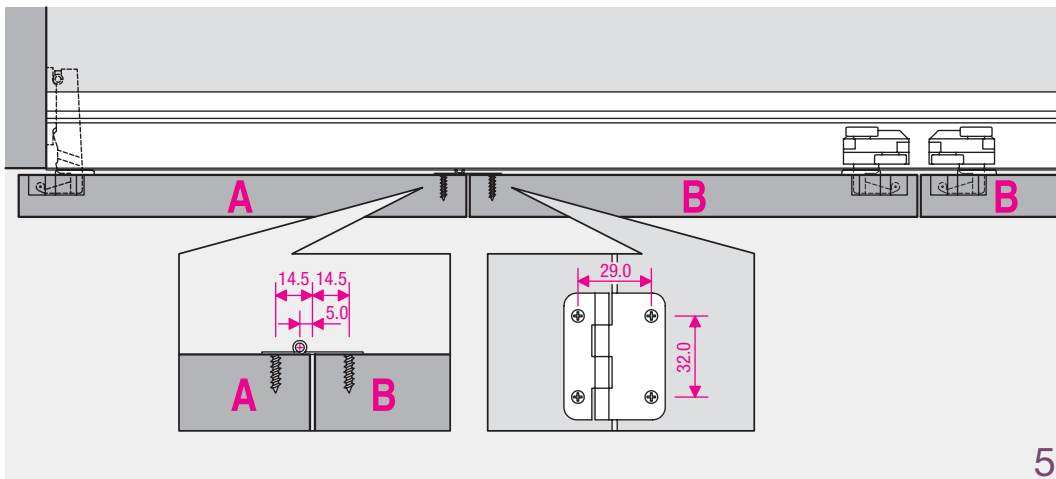

5

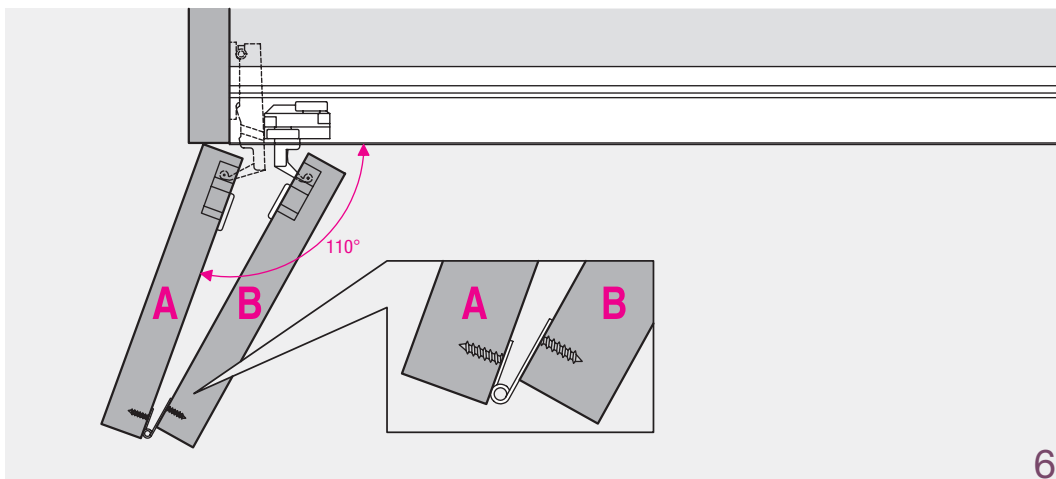

6

ASSEMBLAGGIO

- 1/2 Inserire il carrello superiore nel binario superiore e agganciare la cerniera.
- 3/4 Inserire il pattino inferiore nel binario inferiore e agganciare la cerniera.
- 5 Esempio della cerniera centrale sulle ante in posizione chiusa.
- 6 Esempio della cerniera centrale sulle ante in posizione aperta.

ASSEMBLAGE

- 1/2 Introduire le chariot supérieur dans le rail supérieur et accrocher la charnière.
- 3/4 Introduire le cale dans le rail inférieur et accrocher la charnière.
- 5 Exemple de la charnière centrale sur les portes en position fermée.
- 6 Exemple de la charnière centrale sur les portes en position ouverte.

ASSEMBLING

- 1/2 Insert the upper truck in the upper rail and hook the hinge.
- 3/4 Insert the lower slider in the lower rail and hook the hinge.
- 5 Example of the central hinge on a closed door.
- 6 Example of the central hinge on an opened door.

ZUSAMMENSTELLUNG

- 1/2 Den oberen Schlitten in die obere Schiene einfügen und das Scharnier einhängen.
- 3/4 Die untere Laufwerk in die untere Schiene einführen und das Scharnier einhängen.
- 5 Beispiel des mittleren Scharniers an der geschlossenen Tür.
- 6 Beispiel des mittleren Scharniers an der geöffneten Tür.

MONTAJE

- 1/2 Montar el carro superior en el carril superior y enganchar la bisagra.
- 3/4 Montar el patin inferior en el carril inferior y enganchar la bisagra.
- 5 Ejemplo de bisagra central en las puertas en posición cerrada.
- 6 Ejemplo de bisagra central en las puertas en posición abierta.